

## Robots XYZ

**Applications**

- pipetage, collecteur de fractions
- dilutions en série
- remplissage de microplaque

**Caractéristiques techniques**

- 5 portoirs de tubes au choix
- dimensions espace de travail :  
x = 550 mm - y = 300 mm - z = 13 mm
- vitesse mouvement max. : 250 mm/s
- reproductibilité : 0,05 mm
- précision < 0,2 mm
- conditions amb. : +5 à +50°C, 95% HR

dimensions et configuration  
personnalisables

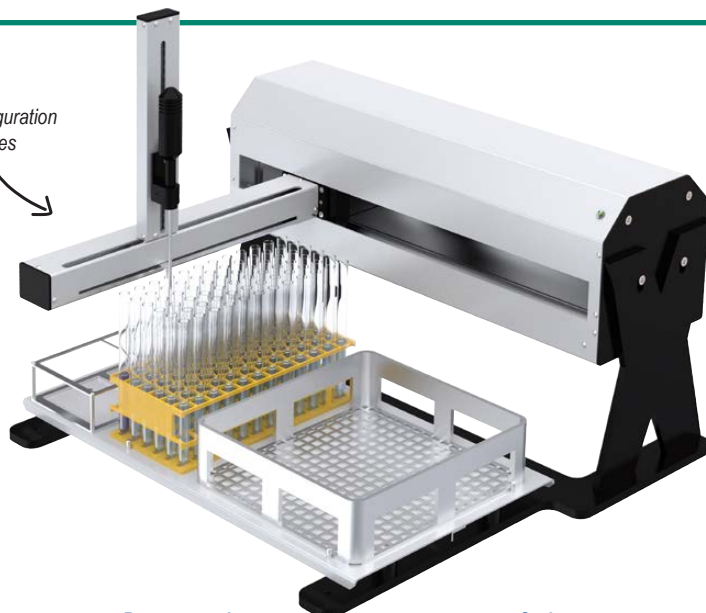
**Programmation**

- interface RS232 pour programmation via un PC
- interfaces TTL et RS232 pour l'intégration du robot dans un système complet robotisé
- traitement à l'aide d'un logiciel de contrôle
- séquences programmables

**Options**

- porte seringue
- mini-robot
- pompe multicanaux, etc.

**tarif sur demande**

## Robot pour test de dissolution d'échantillons

**Exemples d'applications**

- test de dissolution des comprimés
- dilution
- addition de milieux

**Pompe intégrée**

- pompes en céramique sans soupape de haute précision intégrées
- 12 canaux de collecte simultanée d'échantillons (max)
- volume minimum : 10 µl
- volume maximum : 100 litres
- débit minimal : 1 ml/min
- débit maximal : 15 ml/min
- pression maximale : 5 bar

**Caractéristiques techniques**

- dimensions espace de travail :  
X = 400 mm - Y = 125 mm - Z = 20 mm
- vitesse mouvement bras : 150 mm/s
- exactitude mouvement :  
axes XY : ±0,2 mm - axe Z : ±0,3 mm
- conditions ambiantes admissibles :  
+5 à +40°C, 80% HR
- protection IP21
- dimensions : 400 x 565 x h575 mm
- le système peut être complété par des modules de dilution et de remplissage de milieu

**Programmation**

- écran avec affichage toutes les données du processus
- interface RS232 pour pilotage via un PC
- programmation de toutes données du processus



**tarif sur demande**